

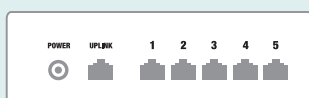

Vi är glada att du just nu har den här guiden i din hand. Det betyder att din bostad är ansluten till Öresundskraft Stadsnät. Med Stadsnätet får du äkta bredband på dina villkor. Du är garanterad framtidens krav på hastighet och prestanda, utan att vara bunden till en enskild operatör. Den här guiden hjälper dig att komma igång med att surfa, ringa och se på tv via ditt stadsnät.



CPE

Din villa är ansluten till Öresundskraft Stadsnät via en CPE, även kallad switch.

ÖRESUNDSKRAFT STADSNÄT ÄR ETT ÖPPET FIBERNÄT

Det betyder att många olika tjänsteleverantörer erbjuder konkurrerande tjänster till dig. Därmed har du valmöjlighet och kan byta mellan leverantörer och tjänster om, och när, dina behov förändras. Konkurrensen bidrar till att ge dig mycket förmånliga erbjudande för tv, internet och telefoni.

Vem du väljer är upp till dig. Här är några tips att fundera över i samband med dina val. Är det bara internet eller kanske också tv och telefoni du vill beställa? Hur använder du internet? Hur många datorer och andra enheter ska vara uppkopplade? Vilken support önskar du? I Tjänsteguiden får du en bra överblick och kan jämföra priser och tjänster. Välj sedan de tjänsteleverantörer som passar just ditt behov.



SÅ HÄR BESTÄLLER DU TJÄNSTER

När du kopplar in din dator till CPE:n och startar webbläsaren första gången kommer du automatisk till självregistreringsportalen. Följ instruktionerna för att komma igång med Öresundskraft Stadsnät.

Internettjänster kan du antingen beställa via självregistreringsportalen, tjänsteguiden eller direkt hos någon av tjänsteleverantörerna.

Tv och telefoni beställs direkt från den tjänsteleverantör du väljer.

VILL DU HA HJÄLP MED ATT KOMMA IGÅNG?

Behöver du hjälp att komma igång, kontakta i första hand din tjänsteleverantör. På gemigfiber.nu hittar du också mer information.

Har du behov av en tekniker som kommer hem och hjälper dig igång, besök Tjänsteguiden. Under fliken Installationshjälp finns det leverantörer som kan hjälpa dig med rådgivning och olika lösningar i ditt hem.

Du hittar förslag på olika nätverkslösningar i vårt blad Guide för teknisk hemlösning.

På gemigfiber.nu, under Tjänster och priser, finns Tjänsteguiden där du kan läsa mer om tjänsteleverantörerna och aktuella erbjudanden.

SÅ HÄR KOPPLAR DU IN DINA ENHETER

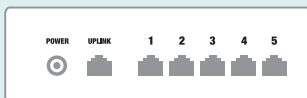

Din CPE har fem portar som alla kan användas för olika tjänster. Du ansluter dina olika enheter (dator, router, tv-box eller telefonibox) med en nätverkskabel. Den måste även vara ansluten till ett eluttag.

CPE, Customer Premises Equipment, är en switch som placeras i ditt hem och fördelar inkommande signal. På så sätt kan du använda stadsnätet till mer än en tjänst samtidigt. Vi använder beteckningen CPE, som är det vanligaste begreppet i branschen (tidigare DRG-switch). Det förekommer även andra namn.

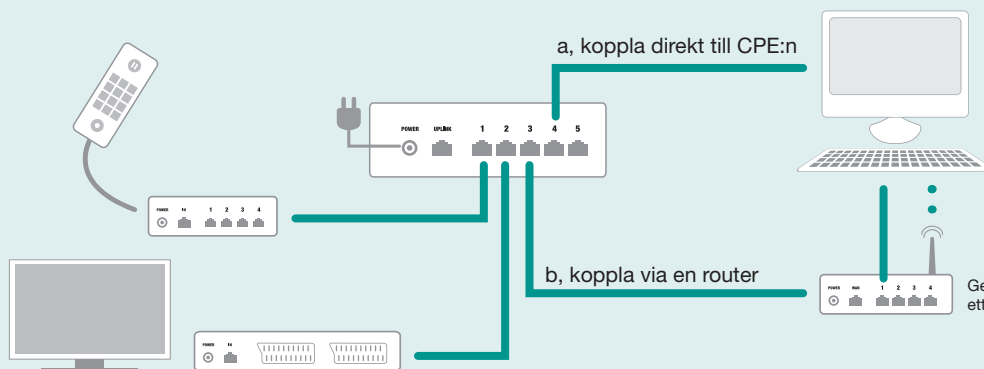

När du kopplar enheter till nätverksuttaget eller en CPE använder du en vanlig nätverkskabel KAT-5E eller bättre. Kabeln finns att köpa i de flesta elektronikaffärer.

Genom att använda en router kan du skapa ett hemmanätverk med flera datorer.

KOM IGÅNG MED INTERNET

1. Koppla in din dator eller router i ett av CPE:ns uttag.
2. Följ sedan instruktionerna du har fått från din tjänsteleverantör.
 - Det behövs en IP-adress per dator som du kopplar in i CPE/ switchen.
 - Ett tips är att koppla in en router till CPE:n. Sedan kan du ansluta flera datorer, läsplattor och mobiler till din router, alltså inte till CPE:n.
 - Om du inte vill använda router kan du ansluta flera datorer direkt i CPE:n, men kom ihåg att kontrollera med din tjänsteleverantör antalet IP-adresser som de levererar.

KOM IGÅNG MED TV

1. För att se på tv behöver du en tv-box som är anpassad för IP-tv. Den skickas till dig från din IP-tv leverantör tillsammans med instruktioner.
2. Anslut tv:n till boxen som i sin tur kopplas med en nätverkskabel till ett av CPE:ns uttag.
 - Du kan koppla in och använda upp till fyra tv-apparater samtidigt.
 - Det behövs en tv-box till varje tv.

KOM IGÅNG MED TELEFONI

1. För IP-telefoni behöver du en särskild telefoniadapter om du vill ansluta din traditionella telefon. Den skickas till dig från din tjänsteleverantör.
2. Följ instruktionerna som medföljer och anslut adaptorn till ett av CPE:ns uttag. Därefter kopplar du din telefon till telefoniboxen och ringer som vanligt.
 - Om du har den äldre typen av telefonjack kan du sprida telefonsignalen vidare om du kopplar telefoniadaptorn till första jacket.
 - När du beställer telefoni från din tjänsteleverantör kan du behålla ditt gamla nummer om du begär portering.

LYCKA TILL MED DITT NYA STADSNÄT!

Kundservice

E-post: kundservice@oresundskraft.se

Tel 042-490 32 00

**ÖRESUNDS
KRAFT**